

めざせ! お手入れの達人

打楽器編



ドラムセット



■シンバル

シンバルクリーナーをシンバル全体に平均に塗り2~3分放置したのち、クリーナーを水洗いで完全に除去してください。仕上げにパーカッションクロスで拭きとってください。

■シェル部

パーカッションクロスにパーカッションポリッシュを染み込ませて、磨いてください。



■スタンド金属部

パーカッションクロスにパーカッションポリッシュを染み込ませて、磨いてください。

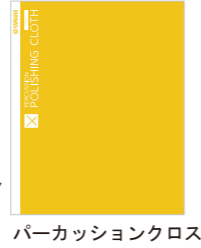

■シンバルスタンド・スネアスタンド・タムスタンドなどのネジ部

●の箇所にてパーカッションオイルを少量注油してください。

ネジ部 注油

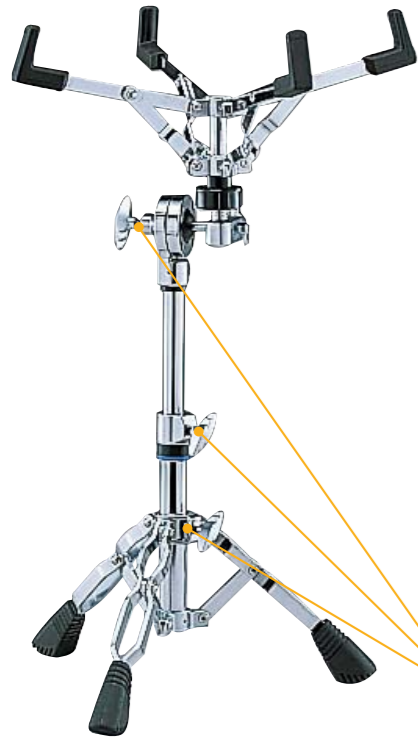
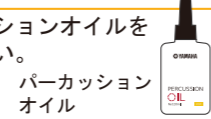

■ヘッド部

ヘッドはパーカッションクロスで乾拭きしてください。※パーカッションポリッシュは使わないで下さい。

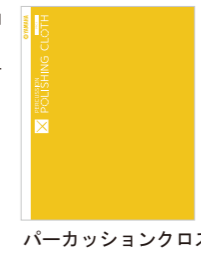

■スネアドラム・タムタム・バスドラムなどのチューニングボルト部

スネア・タム・バスドラム各チューニングボルト部に注油ください

●の箇所にてパーカッションオイルを少量注油してください。

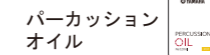

■ハイハットスタンド

●の箇所にてパーカッションオイルを少量注油してください。

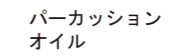

注油

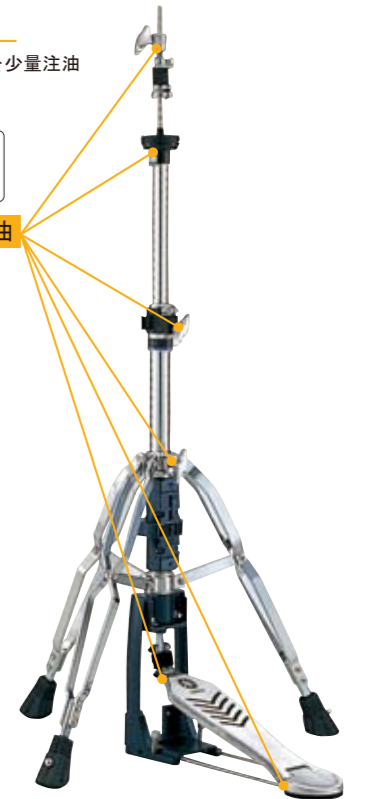

■フットペダル部

●の箇所にてパーカッションオイルを少量注油してください。

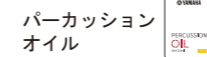

ローラー部 注油

フープクランプネジ部 注油

軸受部 注油



コンサートバスドラム (折り畳み脚)

チューニングボルト部

●の箇所にパーカッションオイルを少量注油してください。

パーカッション
オイル



注油



ヘッド部

シェル部

ヘッド部・シェル部はパーカッションクロスで乾拭きください。
※パーカッションポリッシュは使わないでください。



パーカッションクロス

スタンド部

金属部はパーカッションクロスにパーカッションポリッシュを染み込ませて磨いてください。



パーカッションクロス

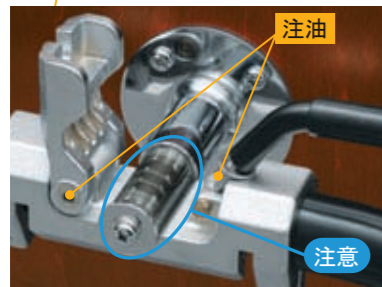

注油

注意

ドラム本体の軸部分には注油しないでください。軸がすべって本体を固定できなくなります。

マーチングスネアドラム

ストレイナー部

少量のオイルをお使いください。

パーカッション
オイル



注油



チューニングボルト部

注油

●の箇所にパーカッションオイルを少量注油してください。

パーカッション
オイル

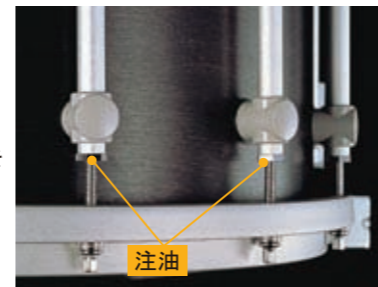

注油

マーチングマルチタム

チューニングボルト部

●の箇所にパーカッションオイルを少量注油してください。

パーカッション
オイル



シェル部

シェル部はパーカッションクロスで乾拭きください。
※パーカッションポリッシュは使わないでください。



パーカッションクロス

マーチングバスドラム

チューニングボルト部

●の箇所にパーカッションオイルを少量注油してください。

パーカッション
オイル

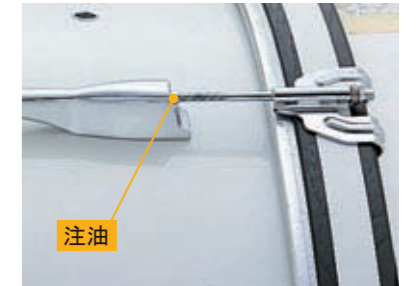

注油



●の箇所にパーカッションオイルを少量注油してください。

パーカッション
オイル

ペダルティンパニの場合

■ エッチ部



ヘッドが接するケトルのベアリングエッジにはティンパニエッチテープを貼りつけてください。

ティンパニエッチテープ

■ チューニングボルト部

少量のオイルをお使い下さい。



■ ボディ部

パーカッションクロスにパーカッションポリッシュを染み込ませて磨いてください。



■ ヘッド部

ヘッドはパーカッションクロスで乾拭きください。



■ アクション部

少量のオイルをお使い下さい。

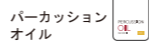

① フットペダル



② シャフト (ベース側)



ペダルティンパニ (折り畳み脚) の注油箇所



■ チューニングボルト部

少量のオイルをお使いください。

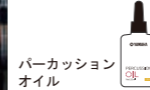

■ チューニングボルト部

注油

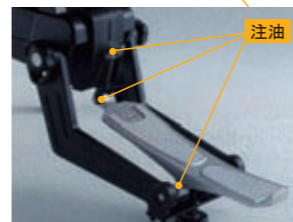

●の箇所にパーカッションオイルを少量注油してください。

手締めティンパニの注油箇所

ハンドルティンパニの注油箇所

■ チューニングハンドル部

チューニングハンドル



注意の部分には、絶対に注油しないでください。マスターボルトがすべて、音程が保持できなくなります。



●の箇所にパーカッションオイルを少量注油してください。



木琴（マリンバ・シロフォン・立奏木琴・卓上木琴）の場合

鉄琴（ビブラフォン・メタロフォン・グロッケンシュピール・卓上鉄琴）の場合

■音板部 演奏後に

汚れ落としとツヤ出し効果に音板用シリコンクロス。音板は演奏後に必ず拭く習慣を身につけてください。
※音板にパーカッションポリッシュは絶対に使わないでください。



シリコンクロス

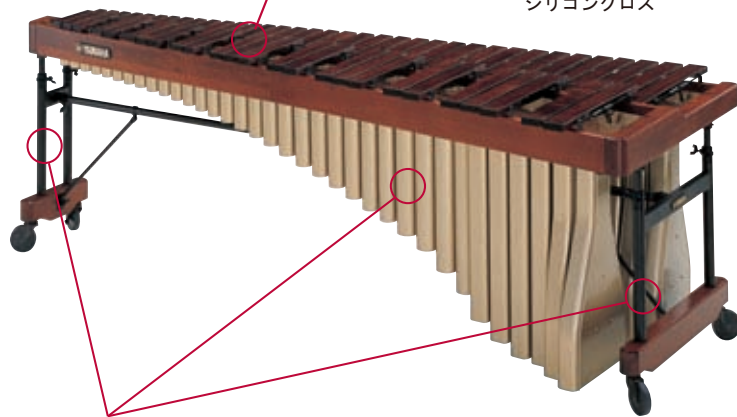

■共鳴管、側枠、などボディ部

パーカッションクロスにパーカッションポリッシュを染み込ませて磨いてください。
※パーカッションクロスは洗濯して何度も使うことができます。



パーカッション
ポリッシュ



パーカッションクロス

■ダンパーアーム部

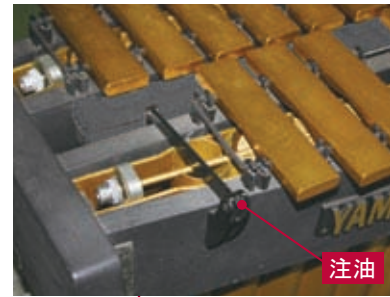

注油

■音板部 演奏後に

汚れ落としとツヤ出し効果に音板用シリコンクロス。音板は演奏後に必ず拭く習慣を身につけてください。
※音板にパーカッションポリッシュは絶対に使わないでください。



シリコンクロス



■ステイ・リンク部



パーカッション
オイル

■ペダルヒンジ部



パーカッション
オイル

※パーカッションメンテナンスキット（音板用）にオイルは付いていません。別途お買い上げください。

■共鳴管、側枠、などボディ部

パーカッションクロスにパーカッションポリッシュを染み込ませて磨いてください。
※パーカッションクロスは洗濯して何度も使うことができます。



パーカッション
ポリッシュ



パーカッションクロス

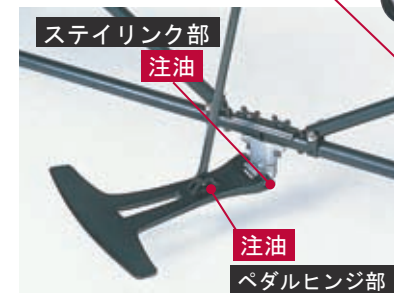

少量のオイルをお使い下さい。

パーカッション
メンテナンスキット
(ティンパニ&ドラムセット用)
POSTPD1

パーカッションポリッシュ、
パーカッションクロス、
パーカッションオイルを同梱

1,575円
(本体価格1,500円)



パーカッション
メンテナンスキット
(音板打楽器用)
POSKP1

パーカッションポリッシュ、
パーカッションクロス、
音板用シリコンクロスを同梱。

1,470円
(本体価格1,400円)



パーカッションポリッシュ
PP1

パーカッションの汚れ
を取り除き、艶のある
光沢を生み出します。(
音板、ヘッドには使え
ません)

693円
(本体価格660円)



パーカッションオイル
P01

100%化学合成オイ
ルです。チューニング
ボルトや可動部に注油
、スムーズな操作性を
実現します。

693円
(本体価格660円)



音板用シリコンクロス
KPSC1

シリコンを含浸させた
音板専用クロスです。
音板の表面の汚れを落
とし、美しい光沢をも
たらします。

588円
(本体価格560円)



パーカッションクロス
PPC1

ネル素材の柔らかいク
ロスです。パーカッシ
ョンポリッシュととも
に使用すると効果的で
す。

420円
(本体価格400円)



シンバルクリーナー
CYCL2

シンバルの錆びのみを化
学的に落とすクリーナー
です。

945円
(本体価格900円)



ティンパニエッチテープ
TPT-100

ヘッドが接するケトルの
ベアリングエッジに貼る
専用テープです。フッ素
樹脂製の滑らかな表面が
ヘッドの動きをスムーズ
にします。

5,145円
(本体価格4,900円)

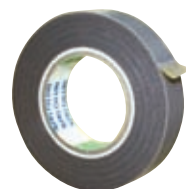

※上記お手入れ用品は打楽器以外にご使用しないでください。

2008年10月作成
カタログコード -LY0816
品目コード P11420243

ヤマハミュージックトレーディング株式会社

〒103-0014 東京都中央区日本橋蛸殻町1-28-5 蛸殻町Fビル7F
TEL. 03 (5641) 1085 FAX. 03 (5641) 1092