

MS-303 シリーズ 譜面台 取扱説明書

安全上のご注意

ご使用前に、必ずこの「安全上のご注意」をよくお読みください。ここに示した注意事項は、製品を安全に正しくご使用いただき、あなたや他の人々への危害や損害を未然に防止するためのものです。注意事項は、危害や損害の大きさや切迫の程度を明示するために、誤った取り扱いをすることで生じることが想定される内容を表示しております。いずれもお客様の安全や機器の保全に関する重要な内容ですので、必ずお守りください。

記号表示について

- ⚠ : 危険、警告または注意を示します。
- 🚫 : 禁止行為を示します。記号の中に具体的な内容が描かれているものもあります。
- 🔧 : 行為を強制したり指示したりすることを示します。記号の中に具体的な内容が描かれているものもあります。

* お読みになった後は、使用される方がいつでも見られる所に必ず保管してください。

注意

- 🚫 **ふりまわさない。**
そのままの状態がケースに収納した状態で譜面台をふりまわすと、まわりの人が負傷したり物が破損する原因となります。
- 🚫 **平らな床以外には設置しない。**
転倒してお客様またはまわりの人が負傷したり、本体が破損する原因になります。
- 🔧 **使用の際は、組立ておよび調整のネジをしっかりと固定する。**
機器が転倒したり部品が落下してお客様が負傷する原因になります。
- 🔧 **金属の突起部分、薄い部分に触れる時は細心の注意を払う。**
ぶついたり、すべったりしてお客様が負傷する原因になります。
- 🔧 **折りたたみ部分の操作には細心の注意を払う。**
指等を挟んでお客様が負傷する原因になります。
- 🚫 **小さな穴に指等を入れない。**
抜けなくなったりお客様が負傷する原因になります。
- 🚫 **組立てや折りたたむ時は無理に強い力を加えないこと。**
本体が破損する原因になります。

■ 組み立て方

1. パネル部の支柱を足部の支柱に入れます。
2. パネル部を水平にします。
3. 調節ボタンを押しながら、パネル部の角度を調節します。(Fig. A 参照)
4. パネル部を開きます。

■ 折りたたみ方

1. パネル部を折りたたみます。(Fig. B 参照)
2. 調節ボタンを押しながら、パネル部を水平にします。(Fig. C 参照)
3. もう一度、調節ボタンを押して、完全に折りたたみます。(Fig. D 参照)
4. パネル部を足部から抜き、足部をたたみ、パネル部と重ねて収納します。

■ 三脚部分の組み立て方

1. 三脚固定ネジ (A) をゆるめます。(Fig. E 参照)
2. 脚パイプ (B) が均等に開くことを確認します。
3. 任意の位置で三脚固定ネジを締めて固定します。

■ 三脚部分の折りたたみ方

1. 三脚固定ネジをゆるめます。
2. 脚パイプを上へ持ち上げるようにして閉じます。(Fig. F 参照)
3. 格納できる状態で三脚固定ネジを締めて固定します。

■ ハードケースの取扱い

- * MS-303 IRC/MS-303 ALC のみ
- ・ スタンドの回転部がケースの取手側になる向きで入れます。(Fig. G 参照)
- ・ 蓋は、親指で **(PUSH)** を押しながら抜いてください。(Fig. G 参照)
- ※ 蓋部のストッパーに、本体部のストッパーを合わせてご使用ください。
- ・ ケース横面の凹凸を合わせて重ねてください。多く重ねる場合は、ベルトなどで縛って固定してください。(Fig. H 参照) * 意匠登録出願中

MS-303 series Music Stand Owner's Manual

PRECAUTIONS

Before using the product, please read the "Precautions" section thoroughly. These precautions are intended to promote the safe use of the product in order to prevent injury to the user and others, and property damage. The precautions are also intended to demonstrate the extent of possible harm or damage that can occur due to improper use of the product. Please obey these precautions in order to protect yourself and the product.

About the Icons

- ⚠ : Indicates dangers, warnings, cautions.
- 🚫 : Indicates acts that are prohibited. Specifics may be provided in the symbols.
- 🔧 : Indicates actions that must be carried out or obeyed. Specifics may be provided in the symbols.

* After reading the instructions, please keep them in a safe place for future reference.

CAUTION

- ⚠ **Do not swing the stand.**
Swinging the stand, assembled or in its case, can injure others or cause damage.
- 🚫 **Do not place on uneven surfaces.**
The stand can fall over injuring the user or those nearby, or cause damage to the music stand.
- 🔧 **Firmly tighten all fixing screws before using.**
The stand can fall over or parts can fall off injuring the user.
- 🔧 **Take care when handling the stand's thin or metal parts.**
Hitting or sliding up against these parts can injure the user.
- 🔧 **Take care when folding the stand.**
Fingers can become pinched, injuring the user.
- 🚫 **Do not insert fingers, etc., into the holes or openings.**
Fingers can become stuck in the hole causing injury.
- 🚫 **Do not force parts when assembling or folding the stand.**
Doing so can damage the music stand.

■ Assembling the Stand

1. Slide the stem on the music holder section into the brace on the leg section.
2. Rotate the music holder section to a horizontal position.
3. Press and hold the pivot button to adjust the angle of the music holder. (Refer to Fig. A)
4. Expand the music holder.

■ Folding the Stand

1. Fold up the music holder. (Refer to Fig. B)
2. Press and hold the pivot button and place the music holder section in a horizontal position. (Refer to Fig. C)
3. Press the pivot button once again to completely fold up the stand. (Refer to Fig. D)
4. Extract the music holder section from the leg section, fold up the legs, put the two sections together and place in the case.

■ Assembling the Leg Section

1. Loosen the leg section fixing bolt (A). (Refer to Fig. E)
2. Open the three leg pipes (B) evenly.
3. Tighten the fixing bolt to secure the legs in place.

■ Folding the Leg Section

1. Loosen the leg section fixing bolt.
2. Lift the leg pipes up to fold up the legs. (Refer to Fig. F)
3. Tighten the fixing bolt to secure the legs for storing.

■ Using the Hard Case

- * MS303 IRC/MS303 ALC only
- The stand should be placed inside the case with its pivot section facing the case handle. (Refer to Fig. G)
- Remove the case top by pressing on the spot labeled **(PUSH)** with your thumb. (Refer to Fig. G)
- * **Align the catch on the top with the catch on the case when replacing the top.**
- When stacking multiple cases together, align the uneven case sides with each other. Also, use a strap, etc., to keep the cases together. (Refer to Fig. H)
- * Design registration applied for.

MS303-Serie Notenständer Bedienungsanleitung

VORSICHTSMASSREGELN

Bitte lesen Sie den Abschnitt "Vorsichtsmaßregeln" vor Gebrauch des Produkts aufmerksam durch. Diese Vorsichtsmaßregeln sollen den sicheren Gebrauch des Produkts fördern und einer möglichen Verletzung des Benutzers und Anderer vorbeugen. Die Vorsichtsmaßregeln zeigen außerdem das Ausmaß möglicher Körperverletzungen und Sachschäden, die aus unsachgemäßem Gebrauch des Produkts entstehen können. Bitte beachten Sie diese Vorsichtsmaßregeln um sich und das Produkt zu schützen.

Symbolerklärung

- ⚠ : Kennzeichnet Gefahren, Warnhinweise und Vorsichtshinweise.
- 🚫 : Kennzeichnet untersagte Handlungen. Genaue Angaben können in den Symbolen stehen.
- 🔧 : Kennzeichnet Handlungen, die durchzuführen bzw. zu befolgen sind. Genaue Angaben können in den Symbolen stehen.

* Bewahren Sie die Anleitung nach dem Durchlesen zur späteren Bezugnahme gut auf.

VORSICHT

- ⚠ **Nichtbeachtung dieses Symbols kann eine unsachgemäße Handhabung des Produkts mit daraus resultierender/m Körperverletzung bzw. Sachschaden zur Folge haben.**
- 🚫 **Den Ständer nicht hin und her schwenken.**
Ein Schwenken des Ständers, ob zusammengebaut oder in seinem Etui, kann Umstehende verletzen und Sachschäden verursachen.
- 🚫 **Nicht auf unebenem Boden aufstellen.**
Der Ständer könnte umkippen und den Benutzer bzw. Andere in seiner Nähe verletzen oder beschädigt werden.
- 🔧 **Vor Gebrauch alle Befestigungsschrauben gut anziehen.**
Ein Umkippen des Ständers bzw. Lösen von Teilen kann eine Verletzung des Benutzers zur Folge haben.
- 🔧 **Vorsicht bei der Handhabung der dünnen bzw. aus Metall bestehenden Teile des Ständers.**
Diese Teile können Stoß- oder Schnittverletzungen verursachen.
- 🔧 **Vorsicht beim Zusammenlegen des Ständers.**
Bei diesen Handgriffen besteht die Gefahr, dass man sich die Finger einquetscht.
- 🚫 **Keine Finger o.dgl. in Löcher oder Öffnungen stecken.**
Die Finger könnten stecken bleiben, und eine Verletzung könnte die Folge sein.
- 🚫 **Teile beim Zusammenbauen bzw. Zusammenlegen des Ständers nicht mit Gewalt bewegen.**
Der Ständer kann dadurch beschädigt werden.

■ Zusammenbauen des Ständers

1. Den Hals des Notenhalters in die Aufnahme am Beinteil schieben.
2. Den Notenhalter in eine waagrechte Stellung drehen.
3. Den Verstellknopf drücken und festhalten, um den Winkel des Notenhalters einzustellen. (Siehe Fig. A)
4. Den Notenhalter auseinanderziehen.

■ Zusammenlegen des Ständers

1. Den Notenhalter zusammenlegen. (Siehe Abb. B)
2. Den Verstellknopf drücken und festhalten, um den Notenhalter in eine waagrechte Stellung zu drehen. (Siehe Fig. C)
3. Den Verstellknopf noch einmal drücken, um den Ständer vollständig zusammenzulegen. (Siehe Fig. D)
4. Den Notenhalter aus dem Beinteil ziehen, die Beine anlegen, die beiden Teile zusammenlegen und im Etui aufbewahren.

■ Zusammenbauen des Beinteils

1. Die Bein-Feststellschraube (A) lösen. (Siehe Fig. E)
2. Die drei Beine (B) gleichzeitig und gleichförmig ausklappen.
3. Die Beine in der gewünschten Position mit der Bein-Feststellschraube fixieren.

■ Zusammenlegen des Beinteils

1. Die Bein-Feststellschraube lösen.
2. Die Beine nach oben klappen und anlegen. (Siehe Fig. F)
3. Die Beine in angelegter Stellung zur Aufbewahrung mit der Bein-Feststellschraube fixieren.

■ Verwendung des Etuis

- * Nur MS303 IRC/MS303 ALC
- Der Ständer wird mit dem Drehgelenk in Richtung Griff weisend im Etui untergebracht. (Siehe Fig. G)
- Zum Abnehmen des Etuideckels mit dem Daumen auf den durch **(PUSH)** gekennzeichneten Punkt drücken. (Siehe Fig. G)
- * **Beim Anbringen des Deckels die Sperre am Deckel mit der am Etui zur Dekung bringen.**
- Zum Stapeln mehrerer Etuislagen die profilierten Etuiflächen ineinander greifen lassen. Die Etuis können mit einem Riemen o.dgl. zusammengehalten werden. (Siehe Fig. H)
- * Zum Gebrauchsmuster angemeldet.

Modèle MS-303 Pupitre Mode d'emploi

PRÉCAUTIONS À OBSERVER

Avant d'utiliser le produit, lisez attentivement tous ces avertissements. Ces précautions doivent être observées pour utiliser le produit en toute sécurité et éviter tout risque de blessure de l'utilisateur ou d'autres personnes, ou tout dommage aux biens. Ces avertissements sont également conçus pour vous faire prendre conscience des risques aux personnes et aux biens que peut entraîner une mauvaise utilisation du produit. Veuillez respecter ces précautions pour vous protéger et protéger le produit.

À propos des symboles utilisés

- ⚠ : Indique un danger, un avertissement, une invitation à faire attention.
- 🚫 : Signale une action interdite. D'autres symboles peuvent préciser l'interdiction.
- 🔧 : Signale une action indispensable à suivre. D'autres symboles peuvent préciser l'interdiction.

* Après lecture de ces instructions, conservez-les en lieu sûr pour pouvoir les retrouver en cas de besoin.

AVERTISSEMENT

- ⚠ **Si vous ignorez ce symbole et utilisez ce produit de façon incorrecte, les personnes le manipulant peuvent se blesser ou des dommages matériels se produire.**
- 🚫 **Ne vous amusez pas à faire se balancer le pupitre.**
Qu'il soit monté ou encore dans son étui, vous risqueriez de blesser quelqu'un ou de causer des dommages.
- 🚫 **Ne le posez pas sur une surface non plane.**
Le pupitre pourrait tomber et blesser l'utilisateur ou une personne à proximité, ou être lui-même endommagé.
- 🔧 **Serrez bien toutes les vis du pupitre avant de vous en servir.**
Dans le cas contraire, il pourrait tomber ou blesser l'utilisateur.
- 🔧 **Faites attention lorsque vous manipulez les parties fines ou métalliques du pupitre.**
Elles pourraient vous blesser.
- 🔧 **Faites attention lorsque vous repliez le pupitre.**
Vos doigts peuvent aisément être pincés et vous pouvez vous blesser.
- 🚫 **N'introduisez pas vos doigts dans les orifices ou ouvertures du pupitre.**
Vos doigts peuvent se retrouver coincés et vous pouvez vous blesser.
- 🚫 **Ne forcez pas sur les parties métalliques lorsque vous déployez ou repliez le pupitre.**
Vous risqueriez de l'endommager.

■ Montage du pupitre

1. Introduisez la tige de la partie pupitre dans l'orifice correspondant de la partie pied.
2. Faites pivoter la partie pupitre en position horizontale.
3. Appuyez et maintenez la pression sur le bouton de rotation pour régler le pupitre à l'angle voulu. (Voir Fig. A)
4. Déployez le pupitre.

■ Rangement du pupitre

1. Repliez le pupitre. (Voir Fig. B)
2. Appuyez et maintenez la pression sur le bouton de rotation et mettez la partie pupitre proprement dite en position horizontale. (Voir Fig. C)
3. Appuyez de nouveau sur le bouton de rotation pour replier entièrement le pupitre. (Voir Fig. D)
4. Retirez la partie pupitre de la partie pied, repliez le pied, regroupez les deux parties et placez-les dans l'étui.

■ Montage du pied

1. Desserrez le boulon du pied (A). (Voir Fig. E)
2. Déployez de façon égale les trois jambes du trépied (B).
3. Serrez le boulon pour fixer le pied dans la position voulue.

■ Démontage du pied

1. Desserrez le boulon du pied.
2. Repliez les trois jambes du trépied. (Voir Fig. F)
3. Serrez le boulon pour bloquer le pied en position de stockage.

■ Utilisation de l'étui rigide

- * MS303 IRC/MS303 ALC uniquement
- Il faut placer le pupitre dans l'étui avec son axe de rotation dirigé vers la poignée de l'étui. (Voir Fig. G)
- Pour retirer le couvercle de l'étui, appuyez à l'endroit libellé **(PUSH)** avec le pouce. (Voir Fig. G)
- * **Alignez le mécanisme de fermeture du couvercle avec celui de l'étui pour le refermer.**
- Lorsque vous empilez plusieurs étuis, placez le côté irrégulier de chaque étui toujours du même côté. Utilisez également une lanière ou un objet similaire pour attacher les étuis. (Voir Fig. H)
- * Brevet déposé.

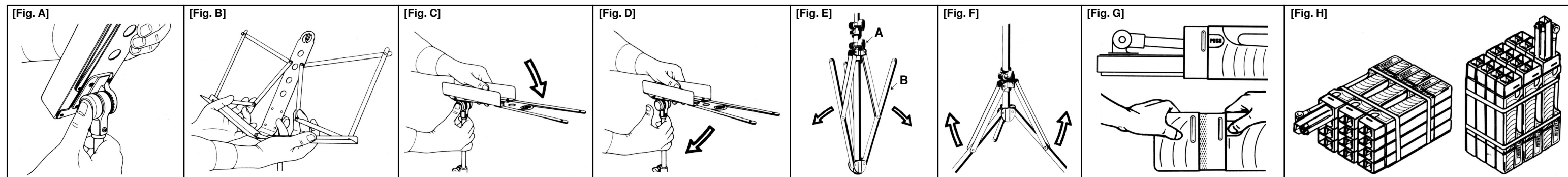

PRECAUCIONES Antes de utilizar el producto, lea toda la sección sobre las "Precauciones".

Estas precauciones tienen el fin de ayudar a emplear el producto con seguridad y evitar que el usuario y otras personas puedan sufrir heridas o causar daños materiales.

Las precauciones también tienen el fin de demostrar el grado de lesiones o daños posibles que pueden ocurrir debido al empleo inadecuado del producto. Siga estas precauciones para protegerse a usted mismo y al producto.

Acerca de los iconos

- ⚠ : Indica peligros, advertencias o precauciones.
- 🚫 : Indica acciones que están prohibidas. Los símbolos pueden proporcionar indicaciones específicas.
- ❗ : Indica acciones que deben llevarse a cabo u obedecerse. Los símbolos pueden proporcionar indicaciones específicas.

* Después de su lectura de estas instrucciones, guárdelas en un lugar seguro para futuras consultas.

⚠ PRECAUCIÓN Si se ignora este símbolo y se emplea el equipo incorrectamente, las personas que manipulen el equipo correrán el peligro de heridas, y pueden producirse daños materiales.

🚫 **No haga balancear el atril.**
Si balancea el atril, cuando está montado o cuando está dentro del estuche, puede causar heridas a otras personas o daños materiales.

🚫 **No lo ponga sobre superficies desniveladas.**
El atril podría caerse y ocasionar heridas al usuario o a otras personas cercanas, o el atril podría resultar dañado.

❗ **Apriete bien todos los tornillos de fijación antes de utilizarlo.**
El atril podría desmontarse o podrían caer partes del mismo y causar heridas al usuario.

❗ **Manipule con mucho cuidado las partes finas o metálicas del atril.**
Si el usuario resbalara contra estas partes o se golpeará con ellas podría lesionarse.

❗ **Tenga cuidado cuando pliegue el atril.**
El usuario podría pellizcarse los dedos y lesionarse.

🚫 **No inserte los dedos, etc. en los orificios ni en las aberturas.**
Podría engancharse los dedos en el orificio y correr el peligro de heridas.

🚫 **No fuerce las partes cuando monte ni cuando pliegue el atril.**
De lo contrario, podría dañar el atril.

■ Montaje del atril

- Deslice el pie de la sección del soporte de partituras del atril en la abrazadera de la sección de las patas.
- Gire la sección del atril a una posición horizontal.
- Presione y mantenga presionado el botón del pivote para ajustar el ángulo del atril. (Consulte la Fig. A)
- Expanda el atril.

■ Para plegar el atril

- Pliegue el atril. (Consulte la Fig. B)
- Presione y mantenga presionado el botón del pivote y ponga la sección del soporte de partituras del atril en una posición horizontal. (Consulte la Fig. C)
- Presione otra vez el botón del pivote para plegar por completo el atril. (Consulte la Fig. D)
- Extraiga la sección del soporte de partituras del atril de la sección de las patas, pliegue las patas, junte las dos secciones y póngalas en el estuche.

■ Montaje de la sección de las patas

- Aloje el perno de fijación de la sección de las patas (A). (Consulte la Fig. E)
- Abra uniformemente los tres tubos de las patas (B).
- Apriete el perno de fijación para fijar las patas en su lugar.

■ Para plegar la sección de las patas

- Aloje el perno de fijación de la sección de las patas.
- Levante los tubos de las patas para plegar las patas. (Consulte la Fig. F)
- Apriete el perno de fijación para fijar las patas para guardarlas.

■ Empleo del estuche * MS303 IRC/MS303 ALC solamente

- El atril debe ponerse dentro del estuche con su sección del pivote orientada al asa del estuche. (Consulte la Fig. G)
- Extraiga la parte superior del estuche presionando el punto marcado con **(PUSH)** con el dedo pulgar. (Consulte la Fig. G)
- **Alinee el gancho de la parte superior con el enganche del estuche cuando vuelva a poner la parte superior.**
- Cuando apile varios estuches juntos, alinee los lados desnivelados de los estuches entre sí. Utilice también una cinta, etc. para mantener juntos los estuches. (Consulte la Fig. H)
- * Registro del diseño solicitado.

МЕРЫ ПРЕДОСТОРОЖНОСТИ Перед использованием данного изделия прочтите внимательно раздел "Меры предосторожности".

Эти меры предосторожности предназначены для обеспечения безопасного использования изделия во избежание травм пользователя и других лиц, а также предотвращения порчи имущества. Эти меры предосторожности предназначены также для демонстрации степени повреждения или ущерба, что может иметь место в случае неправильного использования изделия. Соблюдайте меры предосторожности, чтобы защитить себя и изделие.

О знаках

- ⚠ : Означает опасность, предостережения и предупреждения.
- 🚫 : Означает запрещенные действия. В символах может отражаться определенная специфика.
- ❗ : Означает действия, которые следует выполнять или соблюдать. В символах может отражаться определенная специфика.

* После ознакомления с инструкциями храните их в надежном месте для использования при необходимости в будущем.

⚠ ВНИМАНИЕ Если не придавать данному символу значения и неправильно использовать оборудование, существует опасность получения травмы а также вероятность причинения материального ущерба.

🚫 **Не размахивайте пюпитром.**
Размахивание пюпитром, в собранном виде или в футляре, может привести к травмам людей или повреждению имущества.

🚫 **Не размещайте пюпитр на неровных поверхностях.**
Он может упасть, что может травмировать исполнителя или других лиц, а также повредить сам нотный пюпитр.

❗ **Перед использованием надежно затяните все фиксирующие винты.**
Пюпитр или его детали могут упасть и травмировать исполнителя.

❗ **Будьте осторожны при обращении с тонкими или металлическими деталями пюпитра.**
При ударе или задевании этих частей исполнитель может получить травму.

❗ **Будьте осторожны при складывании пюпитра.**
Можно прищемить пальцы и получить травму.

🚫 **Не вставляйте пальцы и т.п. в отверстия или щели.**
Пальцы могут застрять в отверстиях и быть травмированы.

🚫 **Не прилагайте больших усилий при сборке или складывании пюпитра.**
Это может повредить пюпитр.

■ Сборка пюпитра

- Сдвиньте стержень в секции нотной подставки по направляющей в секции треноги.
- Разверните секцию нотной подставки в горизонтальное положение.
- Нажмите и удерживайте поворотную кнопку для регулировки угла наклона нотной подставки. (См. Fig. A)
- Раскройте нотную подставку.

■ Складывание пюпитра

- Сложите нотную подставку. (См. Fig. B)
- Нажмите и держите нажатой поворотную кнопку, а затем установите секцию нотной подставки в горизонтальное положение. (См. Fig. C)
- Нажмите поворотную кнопку еще раз для полного складывания пюпитра. (См. Fig. D)
- Вытяните секцию нотной подставки из секции треноги, сложите ножки, сложите две секции вместе и поместите в футляр.

■ Сборка секции треноги

- Ослабьте фиксирующий болт треноги (A). (См. Fig. E)
- Раскройте три трубки треноги (B) равномерно.
- Затяните фиксирующий болт для закрепления ножек в данном положении.

■ Складывание секции треноги

- Ослабьте фиксирующий болт треноги.
- Поднимите трубки треноги для их складывания. (См. Fig. F)
- Затяните фиксирующий болт для закрепления ножек с целью хранения.

■ Использование жесткого футляра * Только для модели MS-303 IRC/MS-303 ALC

- Пюпитр следует поместить в футляр складной секцией в сторону ручки для переноски. (См. Fig. G)
- Снимите крышку футляра, нажав на метку **(PUSH)** большим пальцем. (См. Fig. G)
- **При закрытии крышки выровняйте защелку сверху с защелкой на корпусе.**
- При помещении нескольких футляров друг на друга выровняйте выступающие стороны. Также используйте ремень и т.п. для скрепления футляров вместе. (См. Fig. H)
- * Подана заявка на регистрацию дизайна.

安全注意事项 使用前请务必仔细阅读此《安全注意事项》。

此处所示的注意事项是为了使您安全、正确地使用产品, 避免对您和他人造成危害或损伤, 防患于未然。

为明确表示危害或损伤的严重性和紧迫程度, 注意事项对误操作引起的假设性后果进行了说明。都是有关用户安全和装置维护的重要内容, 请务必遵守。

有关符号表示

- ⚠ : 表示危险、警告或注意。
- 🚫 : 表示禁止行为。有些符号中描绘有具体内容。
- ❗ : 表示强制行为或指示行为。有些符号中描绘有具体内容。

* 阅读后, 请务必保管于使用者可随时查阅的场所。

⚠ 注意 如果无视此显示内容进行操作, 估计会有受伤的可能或发生物质损失的可能。

🚫 **不挥舞装置。**
直接或在装箱状态下挥舞乐谱台的话, 可能会导致周围人员受伤或物体破损。

🚫 **只安装于平坦的地板上。**
装置翻倒可能会导致用户或周围人员受伤, 或主体破损。

❗ **使用时, 要牢固固定组装及调节的螺丝。**
装置翻倒或零部件掉落可能会导致用户受伤。

❗ **触碰金属的突起部位和较薄部位时要小心谨慎。**
碰撞或打滑可能会导致用户受伤。

❗ **折叠部位的操作要小心谨慎。**
有可能会被夹住手指等, 导致用户受伤。

🚫 **勿将手指等放入小孔内。**
有可能手指会被卡, 导致用户受伤。

🚫 **组装及折叠时不过度施加力量。**
可能会导致主体破损。

■ 组装方法

- 将乐谱架的支架插入支撑脚架的支架内。
- 将乐谱架水平设置。
- 一边按调节钮, 一边调节乐谱架的角度。(参照 Fig. A)
- 展开乐谱架。

■ 折叠方法

- 将乐谱架折叠。(参照 Fig. B)
- 一边按调节钮, 一边将乐谱架水平设置。(参照 Fig. C)
- 再次按调节钮, 将乐谱架完全折叠。(参照 Fig. D)
- 将乐谱架从支撑脚架处抽出, 然后将支撑脚架折叠, 与乐谱架叠在一起收藏。

■ 三脚架的组装方法

- 旋松三脚固定螺丝 (A)。(参照 Fig. E)
- 确认 3 根脚架 (B) 均等地展开。
- 在任意位置拧紧三脚固定螺丝, 并固定。

■ 三脚架的折叠方法

- 旋松三脚固定螺丝。
- 将脚架向上提起后收拢。(参照 Fig. F)
- 在可以收藏的状态下拧紧三脚固定螺丝, 并固定。

■ 硬质包装箱的操作 * 仅限 MS-303 IRC/MS-303 ALC

- 将架子的旋柄部朝向包装箱的拉手, 然后装入箱子。(参照 Fig. G)
- 请用大拇指按住 **(PUSH)**, 同时打开盖子。(参照 Fig. G)
※ 使用时请将盖子的锁扣与主体部的锁扣相吻合。
- 请将包装箱横截面的凹凸相嵌后叠加。叠加数量多时, 请用皮带等捆扎固定。(参照 Fig. H)
- 设计注册申请中

안전상의 주의사항 사용하기 전에 반드시 「안전상의 주의사항」을 잘 읽어 주십시오.

여기에 기술된 주의사항은 제품을 안전하고 올바르게 사용하기 위해서, 고객은 물론 타인에 게 끼치는 위해와 손해를 미연에 방지하기 위한 것입니다. 주의사항에는 위해나 손해의 경중과 절박한 정도를 명시하기 위해, 오용 시 발생할 수 있는 내용을 표시하고 있습니다. 이러한 것들은 모두 고객의 안전과 기기 보존에 관련된 중요한 내용이므로 반드시 준수하여 주십시오.

기호 표시에 대해서

- ⚠ : 위험, 경고 또는 주의를 나타냅니다.
- 🚫 : 금지 행위를 나타냅니다. 기호 속에 구체적인 내용을 표시한 것도 있습니다.
- ❗ : 행위를 강제하거나 지시함을 나타냅니다. 기호 속에 구체적인 내용을 표시한 것도 있습니다.

* 읽으신 후에는, 반드시 사용자가 언제든지 볼 수 있는 장소에 보관하여 주십시오.

⚠ 주의 이 표시 내용을 무시하고 취급하면 상해를 입거나 물질 손해가 발생할 수 있습니다.

🚫 **휘두르지 않는다.**
현 상태 또는 케이스에 수납한 상태로 보면대를 휘두르면, 주변에 있는 사람이 부상을 입거나 제품이 파손될 수 있습니다.

🚫 **평평한 바닥 이외의 장소에는 설치하지 않는다.**
제품이 넘어져 고객 또는 주변에 있는 사람이 부상을 입거나 본체가 파손될 수 있습니다.

❗ **사용할 때는 조립 및 조정 나사를 단단히 고정한다.**
기기가 넘어지거나 부품이 떨어져서 고객이 부상을 입을 수 있습니다.

❗ **금속의 돌기 부분, 얇은 부분에 접촉할 때는 세심한 주의를 기울인다.**
제품이 넘어져서 고객 또는 주변에 있는 사람이 부상을 입을 수 있습니다.

❗ **접는 부분을 조작할 때는 세심한 주의를 기울인다.**
손가락 등이 끼여 고객이 부상을 입을 수 있습니다.

🚫 **작은 구멍에 손가락 등을 넣지 않는다.**
빠지지 않거나 고객이 부상을 입을 수 있습니다.

🚫 **조립하거나 접는 때는 무리하게 강한 힘을 가하지 말 것.**
본체가 파손될 수 있습니다.

■ 조립 방법

- 패널부의 지주대를 다리 지주대에 넣습니다.
- 패널부를 수평이 되도록 합니다.
- 조절 버튼을 누르면서, 패널부의 각도를 조절합니다. (Fig. A 참조)
- 패널부를 펼칩니다.

■ 접는 방법

- 패널부를 접습니다. (Fig. B 참조)
- 조절 버튼을 누르면서 패널부를 수평이 되도록 합니다. (Fig. C 참조)
- 다시 한번, 조절 버튼을 눌러 완전히 접습니다. (Fig. D 참조)
- 패널부를 다리에서 빼내어 다리를 접고, 패널과 겹쳐서 수납합니다.

■ 삼발이의 조립 방법

- 삼발이 고정 나사 (A) 를 풀니다. (Fig. E 참조)
- 다리 파이프 (B) 3 개가 균등하게 펼쳐졌는지 확인합니다.
- 적당한 위치에서 삼발이 고정 나사를 조여 고정합니다.

■ 삼발이를 접는 방법

- 삼발이 고정 나사를 풀니다.
- 다리 파이프를 위로 들어올리듯이 접습니다. (Fig. F 참조)
- 수납 가능한 상태로 삼발이 고정 나사를 조여 고정합니다.

■ 하드 케이스의 취급 방법 * MS-303 IRC/MS-303 ALC 한정

- 스탠드의 회전부가 케이스의 손잡이 쪽을 향하게 넣습니다. (Fig. G 참조)
- 마개는 엄지손가락으로 **(PUSH)** 를 누르면서 빼십시오. (Fig. G 참조)
- ※ 마개의 스토퍼에 본체 스토퍼를 맞춰서 사용하십시오.
- 케이스 앞면의 요철을 맞춰서 포개십시오. 많은 수량을 포겔 경우에는 벨트 등으로 묶어 고정하여 주십시오. (Fig. H 참조)
- * 의장등록 출원 중

