

 **RhythmTech**



YAMAHA MUSIC TRADING CORPORATION

Hand Percussion

プロタンバリン

人間工学に基づきリズムテックタンバリンをバージョンアップ。より持ちやすく、軽量に、耐久性と鳴りを追求しました。直径10インチ。

ステンレススティールジングル2連

RTPRO30 赤 ¥7,035

RTPRO20 白 ¥7,035

プラスジングル2連

RTPRO11 黒 ¥7,035

☞ p4プロマウントを使用してクイックなマウントが可能。

移動時にジングルを保護するプラスチックケース付！



RTPRO11

RTPRO30

RTPRO20

リズムテックソロタンバリン

1連ジングルの細身、軽量の三日月タンバリン。学校用としても適しています。直径10インチ。

ニッケルジングル1連

RT1210 黒 ¥3,150

RT1220 白 ¥3,150

RT1230 赤 ¥3,150

RT1230



RT1220

RT1210

リズムテックタンバリン

優れたバランスで長い演奏でも疲れにくいリズムテック定番の三日月型タンバリン。握りやすいラバー素材のグリップ付。直径10インチ。

ニッケルジングル2連

RT1010 黒 ¥5,775

RT1020 白 ¥5,775

RT1030 赤 ¥5,775

プラスジングル2連

RT1011 黒 ¥6,300

RT1021 白 ¥6,300

RT1031 赤 ¥6,300

RT1010



RT1030

RT1010

トゥルータンバリン

軽量かつ演奏性を考慮したグリップ部がついたポピュラーな円形タンバリン。

直径8インチニッケルジングル1連

TC4018 黒 ¥2,100

TC4028 白 ¥2,100

TC4038 赤 ¥2,100

直径10インチニッケルジングル2連

TC4010 黒 ¥3,150

TC4020 白 ¥3,150

TC4030 赤 ¥3,150



TC4038

TC4010

TC4020

シェイカー

ライブシェイカー

ライブに適した硬質でブライトなサウンド。強化アルミのシームレスなボディ。

RT2030 赤/長さ9インチ ¥4,725

RT2040 青/長さ9インチ ¥4,725

スタジオシェイカー

軽くてドライな低めのサウンド。プラスチックボディ。

RT2015 長さ5インチ ¥2,100

RT2019 長さ9インチ ¥2,625

カクテルシェイカー

直径1 1/2"の細身のアルミシェイカー。

RT2035 長さ7インチ ¥2,625



RT2030

RT2040

RT2019

RT2015

RT2035

トリガートライアングル/トライアングル

トリガートライアングル

持ち手のついたトライアングル。そのまま手にもっての演奏も、別売のRT7960とRT7902を使用してスタンドにセットも可能。

RT6000 5インチ、ピーター付 ¥6,300

☞ p4

[パーツ]

RT602 吊りゴム4ヶ、エンドキャップ2ヶ ¥630

トライアングル(レギュラータイプ)

RT6005 5インチ、ピーター付 ¥2,625

RT6006 6インチ、ピーター付 ¥3,150



RT6000

パーベル

ブラスベル14ヶ、全長12"。手に持って、卓上でプレイ。マレット付。

RT8300 ¥15,750



ファイバーマラカス

ドライでラウド、軽量のマラカス。

TCFML ラージ (全長21cm) ¥2,100
TCFMM ミニ (全長15cm) ¥1,575



マラキタス

2ヶ1組の柄付きエッグシェイカー。幼児から大人まで。全長13cm。

RT2240 青 ¥735
RT2250 黄 ¥735
RT2280 紫 ¥735



カバサ/ピッコロカバサ

堅木の本体にクッション性のあるラバーグリップで演奏性を向上。ピッコロカバサは小ぶりでピッチ高め。

RT8000 カバサ ¥5,775
RT8002 ピッコロカバサ ¥3,675



[ヘッド部] 直径 厚さ
RT8000 11cm 7cm
RT8002 7cm 5.7cm



チャターボックス

ラテン、ポップ、ロックまで、人気の効果音。

RT8400 ¥5,040



<メタルワークスシリーズ>

Metalworks

ヴィジュアル・サウンドともにユニークかつ
ハイクオリティのメタルワークスシリーズ。



アゴゴベル

ハンドヘルド用はスティックで叩くのと同時に持ち手で2つのベルをカチッと打ち鳴らすことができるアゴゴベル。マウント用はドラムセットに組み込んでスティックで。

RTEHHA ハンドヘルド用 ¥8,400
RTEMTA マウント用 ¥9,450

<スティック・マウント・パーカッション>

SMP

stick mount percussion

ドラムスティックに挿し込んで簡単装着。
シェイカー&ジングル2タイプ。

スティックボール

マイクのりもよい、ツブの大きい音量大の低めのサウンド。
アイデア次第でドラムワークの幅が広がります。

RT2430 スティックボール ¥1,995



[パーツ]
RT342 SMP交換ゴム(4ヶ) ¥420

スティックジングラー

サステイン長めきらめきのある音色のブラジジングルを2枚×4組セット。

RT1411 スティックジングラー ¥1,995



※RT2430、RT1411は直径約12.5mm~17.4mmのドラムスティックに取付が可能です。

Mounted Percussion



リズムテック"Rock Lock"マウントシステム

左の印がある商品は全てRT790 (p4「パーツ」参照)がマウント部に装着されており、シンバルスタンドや3/8インチのロッドにセットアップが可能。

ハットリックG2

ハットリックタンバリン新世代モデル。本体は軽量かつ耐久性の高いファイバーグラス入りポリカーボネート、上部はラバー素材でカバーされ、スティックプレイが容易。ハイハットシンバルスタンド上部にさしこむだけのクイック着脱でウイングナットを回す手間から開放。

RT7420 ニッケル ¥3,990
RT7421 ブラス ¥4,200



[パーツ]
RT373 ハットリックG2交換ゴム(2ヶ) 420円

ドラムセットタンバリン

世界初のドラムセット用タンバリン。ハイハットの上や、RT7902、RT7904を使用してスタンドにセット。ビートに雑音が入らず、アクセントや連続したリズムに最適。

DST10 黒/ニッケルジングル ¥5,775
DST20 白/ニッケルジングル ¥5,775
DST30 赤/ニッケルジングル ¥5,775
DST11 黒/ブラスジングル ¥6,300
DST21 白/ブラスジングル ¥6,300



DST30
※RT7902を使用したセット例
p4

リズムテックカウベル

高音バランスのとれたサウンドが特長。

RT3005 5インチ ¥4,200
RT3008 8インチ ¥5,250



RT3005 RT3008

ムーンブロック

強固な合成樹脂製の三日月型ブロック。スイートスポットが大きくヒットが容易。

RT3400 黒 ¥6,300



※RT7902を使用したセット例
p4

スクラッチャー

世界で唯一のマウントタイプカバサ。スティック、ブラシプレイをしながら一方でカバササウンドがプレイできます。

RT8003 ¥4,725



リボンクラッシャー

オリジナリティー溢れるリボンを重ねたようなデザインのブライトでタイトメタルのエフェクトサウンド。マウントしてスティックでプレイ。

RC11 11インチ ¥5,460



パーチャイム

ドラムセットマウント、クオードマウントを使用してシンバルスタンドにセット可能。90度曲りロッド付属。

RT8100 パーチャイム/20バー(アルミ) ¥12,600
RT8120 スタジオチャイム/10バー(アルミ) ¥6,300

[パーツ]
RT801 プラスティック吊りひも10本 ¥473

RT8100



RT8120

Accessories & Parts

プロマウント

プロタンバリンの2点の穴に、プロマウント両端の細ロッドを差し入れるだけでタンバリンのセット完了。

RTPROMT ¥1,785



マウンタブルギグトレイ★

シンバルスタンド等にセット、ハンドパーカッション類を手元に置けるトレイ。マットは滑りにくいラバー装着仕様で、サイドレール付き。フック2つを装備。

トレイ部: 36cm x 19cm

RT7500 ¥9,240



メモキー

チューニングキーとテンションキーの両機能を装備。全ラグを同じテンションに調整。

RT7350 ¥5,250



ドラムセットマウント★

ロッドの先端に適度なアングルをつけて演奏性をアップさせたマウント用キット。30度ロッド1本付。写真は、カウベルをスタンドにセットした例。

RT7902 ¥3,150



クォードマウント★

4本のロッド(角度30度)を持つマウント・キット。各ロッドの上下を使い、最大8個までのパーカッションをセットできる優れたもの。

RT7904 ¥7,350



★ RT7500、RT7902、RT7904の取付には口径10mm～25.4mmのスタンドをご利用ください。

スネアサイドマウント

スネアドラムのフープに取り付けてタンバリンやカウベルなどをセット。

RT7903 ¥2,625



トリガーマウント

トリガートライアングルRT6000をスタンドにセットするためのマグネット付きロッド。別売のドラムセットマウントを使って取り付けます。

RT7960 ¥2,940

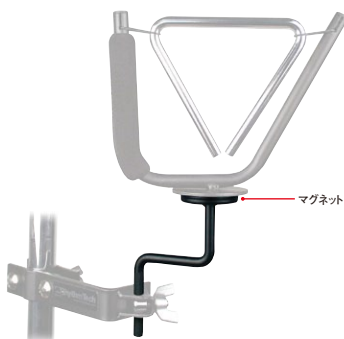

[パーツ]

RT790 ロックロックキット(アイボルト & ウィングナット) ¥735

RT791 30度曲がりロッド ¥735

RT792 90度曲がりロッド ¥735

Drums

コンガ

音色は温かみのあるベーストーンにクリスピー&シャープなスラップトーン。シェルは美しいナチュラルフィニッシュのオーク材。底面は床置でも滑りにくいラバー仕様。レンチ付。スタンド別売。

- RT5101 11" キント ¥59,850
- RT5102 11.75" コンガ ¥61,950
- RT5103 12.5" トウンバ ¥65,100

コンガスタンド

高さ調整可能。

専用コンガスタンド(別売)

- RT5101S RT5101用 ¥7,350
- RT5102S RT5102用 ¥7,350
- RT5103S RT5103用 ¥7,350

交換ヘッド

- RTCRH1 RT5101用 ¥8,820
- RTCRH2 RT5102用 ¥9,555
- RTCRH3 RT5103用 ¥10,290

RTCRL コンガフックボルト & ナット1組 ¥1,050



ティンバレス (スタンド付)

サウンドはファットで明るく、シェルはステイブルにダブルクローム加工。スタンド、カウベルホルダー、カウベル1ヶ、レンチ、スティック付。

RT5345 14" & 15" ¥55,650



- <セット方法>
- ① スタンドのマウントホルダーに本体のマウントブラケットを差し込む
 - ② カウベルホルダーのロッドにカウベルをマウントする



ボンゴ

クリスピーな高音とメロウな低音を合わせもち、傾斜のあるシェルはナチュラルオーク。レンチ付。スタンド別売。

RT5200 7" & 8.5" ¥34,650

対応ヤマハボンゴスタンド(別売)

ST-BNG900 ¥16,800

交換ヘッド

- RTBRHS ボンゴヘッドS ¥6,195
- RTBRHL ボンゴヘッドL ¥6,405

*サイズは口径を表します。1" (インチ) = 2.54cm

リズムテックは、現代パーカッションの新しいスタンダードを作り上げたといわれるメーカー。70年代のニューヨークでスタジオ・セッションドラマーとして活躍した現社長Richard Taninbaum氏が、長時間の演奏でも疲れな三日月型のタンバリンを開発したことをきっかけに1980年同地に創業。以来“ドラムセットタンバリン”、“ハットトリックタンバリン”、“スクラッチャー”など次々と新しいパーカッションをデザイン、高い演奏性と斬新なデザインが多くのプロミュージシャンから支持されています。

※このカタログに記載されている価格は全て税込希望小売価格です。 ※仕様及び価格は予告なく変更する場合があります。

総輸入発売元 ヤマハミュージックトレーディング株式会社

〒103-0014 東京都中央区日本橋蛸殻町1-28-5 TEL:03-5641-1085

http://www.yamahamusictrading.com/rhythmtech/

カタログコード: -WRHT01 品目コード: P11400262 2011年12月作成